

NOUVEAU SYSTÈME SONIC

BROYEURS FORESTIERS POUR CHARGEUSES COMPACTES

UML/SSL/VT - UML/SSL/SONIC

Broyeur forestier avec rotor à outils fixes pour chargeuses compactes.

L'un des modèles les plus appréciés de la gamme FAE. Particulièrement robuste et compacte, le modèle UML/SSL se distingue par son design ergonomique qui garantit une visibilité optimale pour l'opérateur durant les différentes phases de travail. Grâce au kit "diverter valve" (en option), elle peut être utilisée avec

toutes les marques de chargeuses présentes sur le marché. La version "VT", avec un moteur hydraulique à débit variable automatique, permet d'augmenter la production jusqu'à 50% tout en réduisant les consommations.



Système Sonic



75-120 ch



Ø 20 cm max

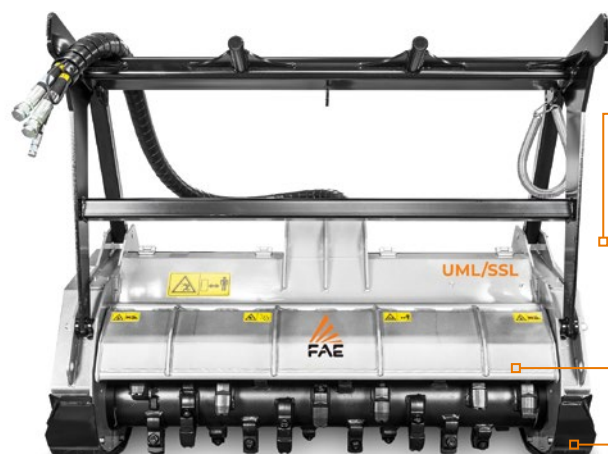

Joue latérale renforcée
pour résister à la charge axiale des chenilles

Capot arrière anti-poussière
système révolutionnaire d'ouverture/fermeture du capot qui évite à la saleté d'accéder dans le châssis de la machine



Patins de support réglables en hauteur, heavy duty



Système Sonic
est un système de contrôle et de gestion de transmission hydraulique automatique qui permet des performances maximales dans toutes les conditions (UML/SSL/SONIC)

Manomètre
pour contrôler la pression de travail



Transmission à courroies en Poly-Chain® Carbon
pour une bonne adhérence et une production maximum

Une double rangée de chaînes de protection
freine la sortie du matériau



ACCESSOIRES PRINCIPAUX

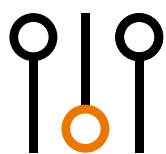

Réglage moteur VT
réglage en usine sur mesure du moteur pour obtenir un rendement optimal de la part de chaque dispositif hydraulique



Soupape de déviation pour contrôle des vérins (plug & play)
pour commander l'ouverture et la fermeture du capot à actionnement hydraulique (UML/SSL/VT)



Kit radiateur d'huile auxiliaire
utilisé dans les zones climatiques particulièrement chaudes

EQUIPEMENT DE SÉRIE

Moteur hydraulique à piston à cylindrée variable 110/60 cc. (120-200 L/min) (UML/SSL/VT)	Capot arrière à réglage hydraulique
Moteur hydraulique à piston à cylindrée variable 110 cc. (120-200 L/min) (UML/SSL/SONIC)	Patins d'appuie réglable
Valve anti-cavitation	Manomètre pour le contrôle des pressions de travail
Châssis anti-poussière complètement fermé	Rabatteur mécanique
Moteur intégré dans le châssis	Double chaîne de protection
Kit électro vanne (UML/SSL/SONIC)	Contre-couteaux en acier trempés à peigne (soudés)
Transmission par courroie (Poly Chain®)	Système Sonic (UML/SSL SONIC)
Flexibles hydrauliques	

OPTIONS

Réglage personnalisé moteur (UML/SSL/VT)	Différents outils
Kit électro vanne (UML/SSL/VT)	Rotor Bite Limiter
Kit radiateur d'huile	

MODÈLE	UML/SSL/VT 150*	UML/SSL/VT 175*	UML/SSL/SONIC 150	UML/SSL/SONIC 175
Puissance requise (ch)	75-120	75-120	75-120	75-120
Débit (L/min)	120-200	120-200	120-200	120-200
Pression (bar)	200-350	200-350	200-350	200-350
Largeur de travail (mm)	1580	1820	1580	1820
Largeur totale (mm)	1880	2120	1880	2120
Poids (Kg)	1300	1400	1300	1400
Diamètre du rotor (mm)	420	420	420	420
Diamètre max. de broyage (mm)	200	200	200	200
Qté outils type C/3+C/3/SS	32+2	36+2	32+2	36+2
type I+C/3/SS	42+2	50+2	42+2	50+2

Les données se réfèrent à la machine sans options. Les données techniques sont indicatives et non contractuelles et sont sujettes à changement sans préavis.
* Moteur hydraulique à couple variable.

ROTOR TYPE C



C/3
(standard)



C/3/HD
(option)



LAME BL
(option)



K/3
(option)

ROTOR TYPE BL



LAME BL
(option)

ROTOR TYPE I



I
(option)



C/3/SS
(marteaux lateral)